

**GD275-350**

**GD450-600**

SECADORAS DE TAMBOR



## Optimización de costes

Reduce el consumo gracias al aislamiento térmico. Los conductos de aire y tambor están térmicamente aislados para reducir la pérdida de calor y aprovechar al máximo el aire caliente. Además, para lograr un secado más eficiente, el aire sigue una trayectoria directa, sin vórtices.

## Ahorro de tiempo

Ahorra tiempo con el diagrama de secado. Las etapas de secado se ejecutan, a medida que avanza el ciclo, tiempo y temperatura en tres etapas separadas. Le ahorrará hasta 12 minutos cada ciclo, que permite ejecutar alrededor de 3-4 ciclos adicionales cada 8 horas.

## Tasa de reciclaje

92% de tasa de reciclabilidad. Una secadora ecológica hasta su eliminación. Nuestra máquina está hecha casi completamente de material reciclable, como PVC (skinplate), y por lo tanto tiene bajo impacto ambiental, incluso cuando usted decida cambiarla.

## Uso

Asegura una facilidad de uso gracias a su puerta con una amplia apertura. Las secadoras tienen un diseño estrictamente ergonómico: su puerta asegura una fácil y rápida carga y descarga de ropa. Menos tiempo perdido y más atención al usuario.

## Nivel de ruido

Sssst! Solo 54dB de emisión acústica. Las secadoras GD tienen un bajo impacto de ruido. Esto significa un uso más cómodo y menos impacto en el ambiente que las rodea.

## Materiales de alta calidad

Gracias a los materiales de alta calidad seleccionados se requiere un menor mantenimiento. Las secadoras de gas, por ejemplo, tienen quemadores de titanio que soportan altas temperaturas. Los modelos eléctricos utilizan resistencias tubulares de acero inoxidable INCOLOY®. En las secadoras de vapor las bobinas de calefacción están protegidas con filtros de acero que bloquean el polvo. Por último, las juntas de caucho EPDM® y las correas de larga duración garantizan la eficacia en el tiempo.

## Secado de precisión. ¡Estándar!

La secadora ajusta sus acciones progresivamente según el tipo de carga y el grado de secado alcanzado. De este modo, las secadoras GD pueden responder a diferentes condiciones de trabajo, gracias al diagrama de secado - innovación que Grandimpianti i.l.e. ha introducido en su máquina desde 2008 - y que es un proceso dinámico. El dispositivo requiere alrededor de 1 kW por kg de lino, con un bajo impacto ambiental, aprovechando completamente el aire caliente entrante, para nunca exceder 50 ° C en el escape.



Su potente ventilador, colocado en una espiral de aire con un diseño innovador, asegura un flujo de aire rápido, fluido y silencioso al exterior.



Protección doble. Las secadoras GD tienen un termostato doble colocado en el escape para monitorizar siempre la temperatura del humo.

CARACTERÍSTICAS	GD275	GD350	GD450	GDZ600
Relación de capacidad 1:25 / 1:20 / 1:18 kg *	11 / 14 / 15.3	14 / 17.5 / 19.5	18 / 22.5 / 25	24 / 30 / 33.3
Nivel de ruido (dB)	<55	<55	<55	<55
Control	Wavy			
Inversión / variación de velocidad	Estandar / Opcional			
Material de la cesta	Aluminio revestido / ACERO INOXIDABLE			
Modo de filtración del aire	Malla de ACERO INOXIDABLE			
Tipo de transmisión	Correas con inversión / Correas con inversor y variador de velocidad / Direct DRIVE con inversor y variador de velocidad (275 y 350)			
Potencia del motor con inversión (kW)	0,75 (vacío) 0,37 (tambor)	0,75 (vacío) 0,37 (tambor)	1,1 (vacío) 0,55 (tambor)	1,1 (vacío) 0,55 (tambor)
Accionamiento directo del motor (kW)	0,75 (vacío) 0,37 (tambor)	0,75 (vacío) 0,37 (tambor)	1,1 (vacío) 0,75 (tambor)	1,1 (vacío) 0,75 (tambor)
Sistemas de pago	Operación simple con monedas / operación electrónica con monedas / sistema del pago / otros sistemas disponibles bajo pedido			
Potencia Eléctrica (kW)	10,5/18	10,5/18	10,5+10,5/15+15 doble etapa	10,5+10,5/15+15 doble etapa
Potencia de gas (kW)	13-18 <small>VARIACIÓN DE POTENCIA LINEAL</small>	13-18 <small>VARIACIÓN DE POTENCIA LINEAL</small>	16-24 <small>VARIACIÓN DE POTENCIA LINEAL</small>	16-24 <small>VARIACIÓN DE POTENCIA LINEAL</small>
Potencia de vapor (kW)	15	15	25	25
Fuente de alimentación	220-240V 1~50/60Hz 230-240V 3~50/60Hz <b>380-415V 3N 50/60Hz</b> 440-480V 3~60Hz		230-240V 3~50/60Hz <b>380-415V 3N 50/60Hz</b> 440-480V 3~60Hz	
Peso neto / bruto sin in- versión (kg)	205 / 215	205 / 215	276.5 / 291.5	296 / 311
Peso neto / bruto con in- versión (kg)	215 / 225	225 / 235	286.5 / 301.5	306 / 321
Diámetro de la puerta (mm)	612	612	612	612

Provéase de un GFCI (interruptor diferencial) de Clase B una vez que el aparato esté instalado.

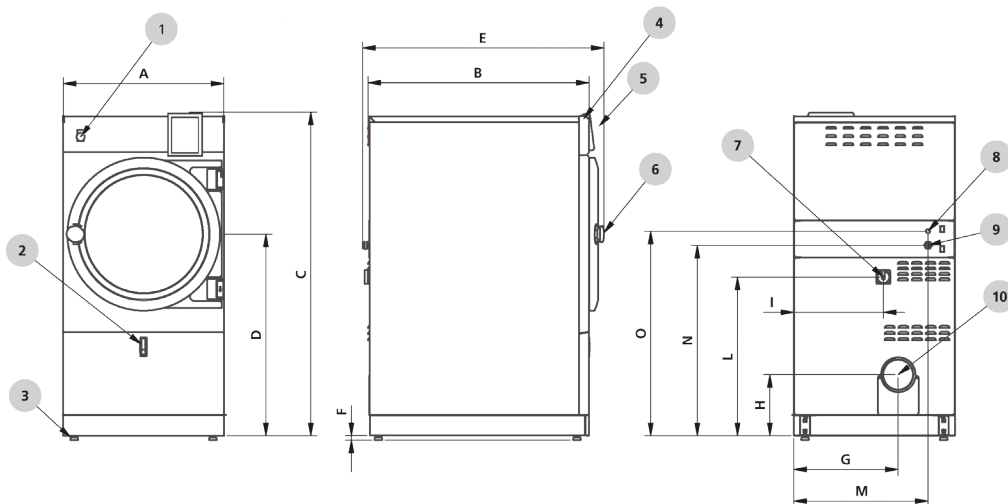

- 1 Botón de emergencia
- 2 Bloqueo panel filtro
- 3 Patas
- 4 Cierre de ángulo estético
- 5 Panel de mandos
- 6 Manilla
- 7 Desconector
- 8 Suministro de gas
- 9 Fuente de alimentación
- 10 Evacuación humos  
Ø150mm (275-350)  
Ø200mm (450-600)

	A	B	C	D	E	F	G	H	I	L	M	N	O
GD275 (mm)	795	920	1590	1000	1030	25	515	300	442	780	563	938	1008
GD350 (mm)	795	1085	1590	1000	1195	25	515	300	442	780	563	938	1008
GD450 (mm)	970	990	1810	1090	1100	25	710	430	617	880	790	1030	1080
GD600 (mm)	970	1205	1810	1090	1315	25	710	430	617	880	790	1030	1080
	Anchura		Profundidad		Altura								

**grandimpianti i.l.e - Ali Group S.r.l. a Socio Unico**  
via masiere, 211/c - 32037 sospiolo (BL) Italy  
ph. +39 0437 848 711 - fax +39 0437 879 108  
[www.grandimpianti.com](http://www.grandimpianti.com) - [info@grandimpianti.com](mailto:info@grandimpianti.com)



COMPANY WITH  
MANAGEMENT SYSTEM  
CERTIFIED BY DNV GL  
= ISO 9001 =  
= ISO 14001 =

an Ali Group Company



The Spirit of Excellence