



Lavadora Profesional

Creada para negocios inteligentes que necesitan una **capacidad extra**, mayor **durabilidad** y una **gran rapidez** a un **precio razonable**.

Ventajas y características

Máxima durabilidad con más de 15.000 ciclos de vida útil

- Construida con componentes profesionales que aseguran una duración 6 veces mayor que una lavadora doméstica.
- Rodamientos SKF de alta calidad en una carcasa de hierro fundido muy resistente.
- Protección de los rodamientos con 3 retenes.
- Más duradera gracias a la suspensión de muelles de 8 puntos y contrapeso de acero premium.

Proceso de lavado más rápido y eficiente

- Mayor capacidad de carga: 12 kg
- Programa predeterminado de 35 minutos para lavado en frío.
- Ahorra dinero y energía. Clasificación energética A+
- Factor G de 300 para una mayor extracción de la humedad durante el centrifugado y el consiguiente ahorro de tiempo y energía en el secado

Mayor flexibilidad y facilidad de servicio

- Instalación flexible; válvula o bomba de desagüe.
- Kit de apilamiento en columna (lavadora + secadora) opcional.
- Excelente capacidad de limpieza con 7 programas de lavado.
- Programas de desinfección a diferentes temperaturas y tiempos.
- Funciones adicionales para muy sucio y aclarado extra.
- Programador en tiempo real para happy hour y promoción de precios.
- Acceso frontal para facilitar el servicio.

Accesorios

- Monedero electrónico para instalación estándar individual.
- Monedero mecánico para instalación en columna.
- Kit de apilamiento.
- Kit de dosificación de detergente líquido.

Características principales

Capacidad de lavado, kg	12
Volumen del tambor, l	100
Clasificación energética	A+
Índice eficiencia energética	>52

Datos de consumo

*Programa estándar 60 °C, carga completa

Tiempo total, min./ciclo	73min
Consumo energético, kWh	1.01
Consumo de agua (Fría+Caliente), l	87

*Temperatura de agua fría 15°C. Temperatura de agua caliente 55°C.

Dimensiones

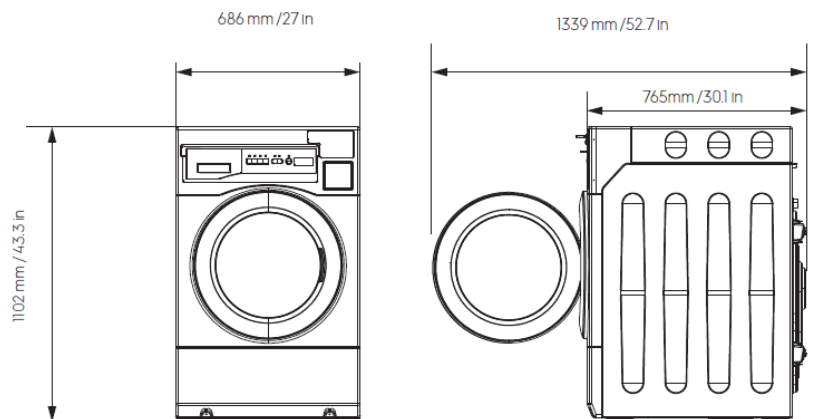

WE1100P

Lavadora Profesional

Especificaciones WE1100P

Número de programas	7
Velocidad de lavado, rpm	45
Velocidad centrifugado, rpm (factor G)	1050(300)
Decibelios lavado, dB(A)	62
Decibelios centrifugado, dB(A)	72
Conexión eléctrica, V/Hz/A	220-240/50Hz/10A
Acción Motor	Variador
Potencia Calentamiento (kW)	2
Mueble frontal y superior	Pintura en polvo
Pantalla	LED
Material tambor	Acero inoxidable
Compartimento de detergente	3
Entradas de agua	Fría + Caliente
Sistema de descarga	Válvula o Bomba
Diámetro desagüe (mm)	25
Patas ajustables para nivelado	4 patas regulables

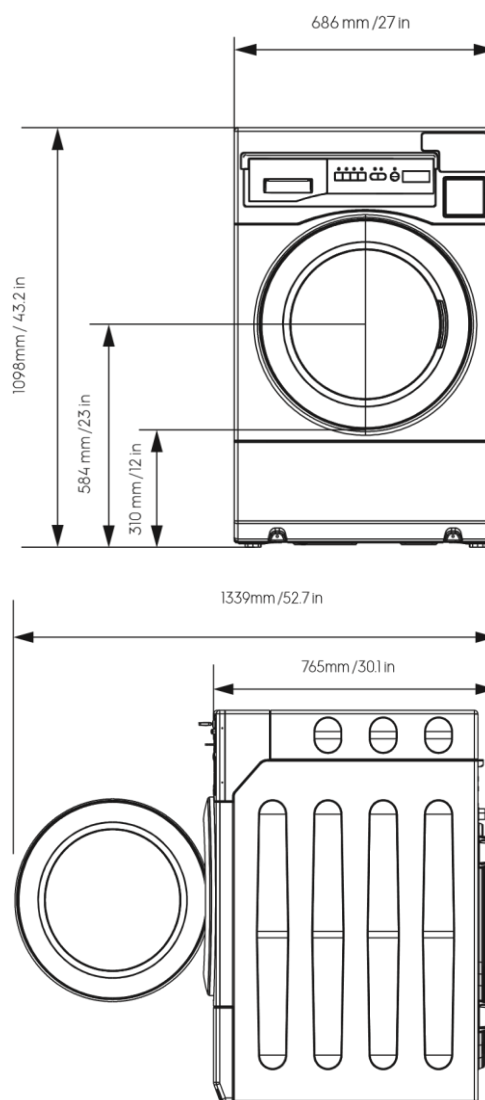

Programas

Número de programas	7
Frío/templado/caliente/delicado/desinfección/Eco40°C/Eco60°C	
Numero de funciones adicionales	2
Muy sucio/Aclarado extra	

Dimensiones

Producto - WxHxD (mm/in)	686 x 1098 x 765 / 27 x 43.2 x 30.1
Ancho apertura de la puerta (mm/in)	1339/52.7
Embalaje - WxHxD (mm/in)	776x1174x905/ 30.5x46.5x31.7
Peso - producto/Embalaje (kg/lb)	136/146 300/322

Más información en www.wascomat.com

