

RODILLOS DE PLANCHADO MODELOS GI 1225 Y 1425 CON DIAMETRO 250 mm. (CON CONTROL FOX + SISTEMA DE EMPUJE MULTIPUNTO)

Nuevos rodillos industriales con tres niveles distintos de planchado, todos con salida frontal, de 250 mm de diámetro y longitudes de rodillo de 1.200 y 1400 mm.

Equipados con las siguientes **novedades**:

- **Aumento de la producción** gracias a mayor superficie de planchado, hasta 46 cm de arco de contacto entre el rodillo y la cubeta)
- **Mejora la calidad de planchado**, gracias al **nuevo sistema MCTS**, que aumenta los puntos de contacto para ajustar la presión de planchado.
- **Nuevos diseños con el mueble más reducido** que optimizan el espacio en su lavandería.

CON 3 NIVELES DE PLANCHADO:

1º SERIE VT con variación de velocidad, + sistema de empuje multipunto del rodillo.

2º Serie AVT dotados de un sistema de aspiración de condensados más el control de velocidad, que permite planchar con humedades hasta el 25%.

3º Serie AVTM incluye un recubrimiento complementario del rodillo, con un **sistema de muelles de acero MAXPRESS®** recubiertos de una capa de fieltro de aramida, que proporcionan a la maquina un efecto calandra, que le permite planchar con humedades de hasta el 45%.



**1º NIVEL DE PLANCHADO: SERIE VT MODELOS GI 1225 Y GI 1425
CON VARIACION DE VELOCIDAD + SISTEMA DE EMPUJE MULTIPUNTO
DEL RODILLO.**

CARACTERISTICAS COMUNES:

- **Modelos con rodillo de 250 mm de diámetro y dos longitudes de 1.200 y 1.400. mm**, el recubrimiento del rodillo puede ser con la funda estándar de algodón, o en material de aramidic que es ignífugo y de mayor duración.
- **Sistema de Empuje por Contacto Multipunto (MCTS)**: con un mando aumentamos la intensidad y el nº de puntos de empuje a lo largo de toda la cubeta de planchado, y según el grosor y tipo de tejido mejoramos la calidad del planchado
- **Velocidad bajo control**: velocidad del rodillo ajustable entre 1.5 y 3, 6 metros minuto, para aumentar la producción con un resultado de planchado perfecto.
- **Cubeta de aluminio extruido y anodizado**, que alcanza rápidamente la temperatura seleccionada, de excelente rendimiento térmico, evita la corrosión por residuos de cloro, y garantiza una vida larga al rodillo.
- **Temperatura bajo control**: las resistencias están blindadas colocadas en el interior de la cubeta de aluminio de forma asimétrica, el 66% del calor se concentra al inicio cuando la colada aún está fría y el 33% restante al final, lo que garantiza una uniformidad de temperatura y asegura un rendimiento único.
- **Ergonomía y practicidad**, equipada con una tabla de madera ajustable a varias inclinaciones, que ayuda a la introducción de la ropa y garantiza el confort del operario.
- **Mantenimiento sencillo**, todas las piezas son accesibles retirando 4 paneles, y solo es necesario un tipo de destornillador.



SEGURIDADES:

- Protector salva dedos que invierte el giro del rodillo para proteger de maniobras erróneas.
- Con pedal móvil e independiente de para parada momentánea del rodillo, y así facilitar la entrada de la ropa.
- Incluye termostato de seguridad electrónico para impedir temperaturas demasiado altas.
- Protección térmica en el motor reductor y pulsador de emergencia.
- Instalación sencilla, Plug-and-Play, y conexión eléctrica multitensión.

**2º NIVEL DE PLANCHADO: SERIE AVT MODELOS GI1225 Y GI1425 CON VARIACIÓN DE VELOCIDAD + SISTEMA DE EMPUJE MULTIPUNTO DEL RODILLO + ASPIRACION DE CONDENSADOS:
(PUEDEN PLANCHAR ROPA HASTA CON EL 25% DE HUMEDAD)**

- Equipados con control variable de velocidad del rodillo (idoneo para planchar mejor según las condiciones de la tela, en especial los tejidos más arrugados).
- Rodillo cubierto con una doble capa de lana de acero, un sistema de fieltro de algodón y un recubrimiento final de aramida, que está perforado y conectado al sistema de extracción de condensados que permite el planchado de ropa con un contenido de humedad de hasta el 20-25%



**3º NIVEL DE PLANCHADO SERIE AVTM MODELOS GI1225 Y GI1425 CON VARIACIÓN DE VELOCIDAD + SISTEMA DE EMPUJE MULTIPUNTO + ASPIRACION DE CONDENSADOS + SISTEMA MAXPRESS:
(PUEDEN PLANCHAR Y SECAR ROPA HASTA CON EL 45% DE HUMEDAD)**

- Es el rodillo más avanzado, tipo calandra, con el mismo efecto que el de una planchadora-secadora, ideal para procesar ropa con un contenido de humedad de hasta el 40-45%, está perforado y conectado al sistema de aspiración, y está equipado con una estructura especial de **placas móviles (MAXPRESS®)** que garantizan la máxima transpirabilidad de la ropa y sólo requiere un recubrimiento de aramida.

DATOS TÉCNICOS:

	GI1225 (120 cm)	GI1425 (140 cm)
Rodillo. Long x Diam.	1.200 x 250 mm	1.400 x 250 mm
Corriente.	220-400 V 3 F/ 50Hz	220-400 V 3 F/ 50Hz
Consumo eléctrico.	7.2 Kw	8.4 Kw
Medidas	1.410 x 395 x 1.070 mm	1.610 x 395 x 1.070 mm
Peso Neto.	118 Kg	132 Kg

GI Models

		1225 EVT	1225 E AVT	1225 E AVTM	GI 1425 EVT	GI 1425 E AVT	1425 E AVTM
Capacity	kg/h with 10 ÷ 15% UR max	37	37	37	41	41	41
	kg/h with 20% UR max	25	32	32	27	37	37
	kg/h with 30% UR max	---	---	26	---	---	30
Roller size	Diameter (mm)	250	250	250	250	250	250
	Length (mm)	1200	1200	1200	1400	1400	1200
	Speed (mt/min)	Adjustable 1,6 ÷ 3,6					
	Internal padding	Steel wool	Steel wool	Maxpress®	Steel wool	Steel wool	Maxpress®
	External padding	Cotton	Aramide	Aramide felt	Cotton	Aramide	Aramidefelt
Ironing plate	Movement	By motor					
	Adjustable thrust	Standard					
	Ironing surface (m²)	0,264	0,264	0,26	0,308	0,308	0,308
Laundry introduction	Height from the floor (mm)	980					
Exhaust	Diameter (mm)	Not available	3"	3"	Not available	3"	3"
	Max length (m)	---	15	15	---	15	15
	Air flow (m³/h)	---	95	95	---	95	95

Electric supply

Electric supply ¹	V / ph / Hz	230-240V 3~50/60Hz					
	V / ph / Hz	380-415V 3~N 50/60Hz					
	V / ph / Hz	440-480V 3~ 60Hz					
Heating	kW (option kW)	6	7,2 (6)	7,2 (6)	7,2 (5,4)	8,4 (7,2)	8,4 (7,2)
Roller motor	kW	0,03	0,03	0,03	0,03	0,03	0,03
Basin motor	kW	0,05	0,05	0,05	0,05	0,05	0,05
Vacuum	kW	---	0,17	0,17	---	0,17	0,17
Total	kW	6,08	7,45 (6,25)	7,45 (6,25)	7,28 (5,48)	8,65 (7,45)	8,65 (7,45)
Fuses	A	16 ÷ 20	16 ÷ 20	16 ÷ 20	25 ÷ 32	25 ÷ 32	25 ÷ 32

Net and package dimensions

Net dimensions	Width (mm)	1410	1410	1410	1610	1610	1610
	Depth (mm)	395	395	395	395	395	395
	Height (mm)	1070	1070	1070	1070	1070	1070
Package dimensions	Width (mm)	1520	1520	1520	1720	1720	1720
	Depth (mm)	530	530	530	530	530	530
	Height (mm)	1310	1310	1310	1310	1310	1310
	Volume (m³)	1,055	1,055	1,055	1,194	1,194	1,194
Net weight	kg	89	94	101	99	104	112
Gross weight	kg	106	111	118	119	124	132
Noise	dB	<60	62	62	<60	62	62

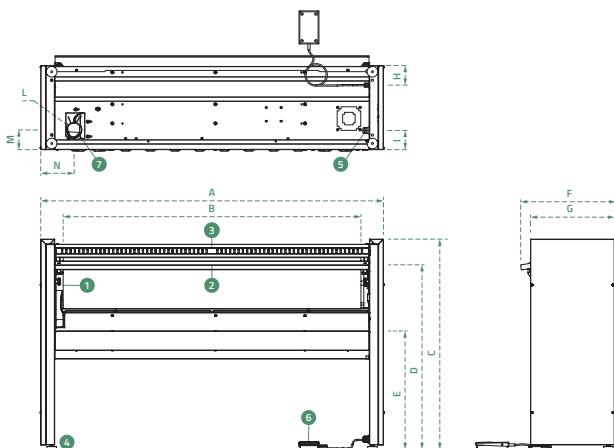

A	Max length	1410 - 1610	1	Roller
B	Max ironing length	1200 - 1400	2	Adjustable introduction bar made of stabilized wood
C	Max height	1070	3	Finger protection
D	Laundry introduction height	980	4	Adjustable feet for levelling
E	Collecting basin height	635	5	Power supply
F	Max depth	450	6	Movable feet pedal
G	Frame depth	395		
H	Pedal wiring inlet	90		
I	Power supply inlet	90		
L	Exhaust diameter	Ø 75mm / 3"		
M	Exhaust positioning	90		
N	Exhaust positioning	160		