

## MODELO: LAVADORA LG TITAN (15 kg de Capacidad)

**Lavadora Profesional**, muy eficaz y rápida, para ayudar a las empresas a tener éxito, máxima producción, con el menor tiempo y en el mínimo espacio.



### CARACTERISTICAS:

- \* Construida con componentes industriales, pensados para dar un uso continuado de la máquina.
- \* Capacidad de carga hasta 15 Kg, con procesos de lavado más rápidos y eficaces, dispone de **sistema de balanceo inteligente "Gyro Balancing System"**, con un sensor que detecta con precisión el movimiento del tambor, y un algoritmo decide el tipo de lavado más rápido según la tipología de la ropa.
- \* **Recubrimiento con pintura electroestática** para mayor duración del mueble.
- \* **Sistema Direct-Drive**, el motor y el tambor están

unidos, directamente de manera mecánica, sin necesidad de llevar correas ni poleas, lo que significa que tiene menos piezas móviles, menor desgaste y favorece la duración de la máquina.

- \* **Tambor de acero inoxidable**, y con el interior del tambor en relieve.
- \* **Puerta de vidrio templado.**
- \* **Nuevo sistema de amortiguación Quattro**, de amortiguadores múltiples que reducen las vibraciones.
- \* **Sistema de lavado Atomizado:** El sistema inyecta agua a gran presión desde el tambor y la puerta a la ropa, proporcionando un mayor rendimiento de lavado.
- \* **Sistema automático de limpieza del tambor**, que garantiza que el equipo está limpio antes, durante y después de cada ciclo.
- \* **Tambor inclinado 10º**, favorece que el nivel de agua este más alto, y permite usar menos agua, con igual rendimiento.
- \* **Interfaz de dosificación automática para jabones líquidos.**
- \* **Certificado Energy Star**, que garantiza que cumple con todos los estándares de sector industrial de eficiencia energética.

**OPCIONES:**

- \* **Modelo Apilable LG TITAN STACK LOWER**, para colocar secador arriba con suplemento de precio.
- \* **KIT Bombas para suministro de detergente líquido.**
- \* **Versión autoservicio con Monederos o ficheros electrónicos externos o incorporados**, o la posibilidad de conexión a central de pagos.

Capacidad	15	Kg.
Corriente.	240-400 V / 50 Hz	Eléctrica
Consumo	3,2 - 3,8	Kw h
Medidas	737 x 814 x 1.125	mm.
Peso	100,6	Kg.

# TITAN - C

## Lavadora

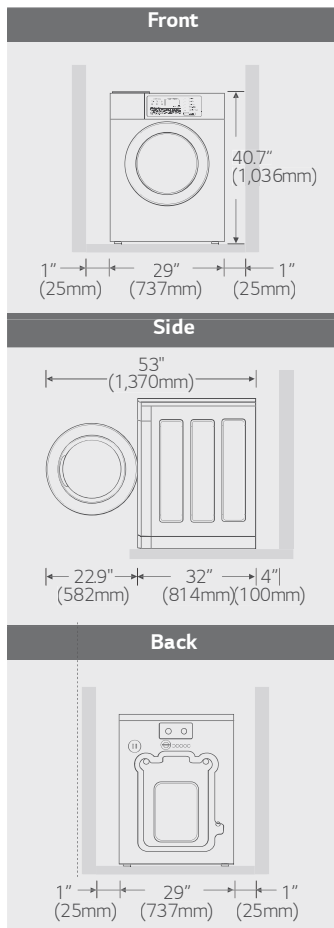

		Con Resistencia
<b>TAMBOR</b>		
Volumen	l	147
Diametro	mm	610,8
Profundidad	mm	518,1
<b>DIMENSIONES</b>		
Totales	mm	737x814x1036
Con puerta abierta	mm	1370
Embalado	mm	788x846x1125
Peso Neto/Bruto	kg	100,6 / 112,5
<b>VELOCIDAD</b>		
Lavado	RPM	46
Revoluciones Maxima	RPM	980
Fuerza G	G	327
<b>TENSION</b>		
Tensión	V/Hz/A	220-240/50/14-17
<b>*ÍNDICE DE CONSUMO<sup>1)</sup></b>		
Agua	l	47
Electricidad	kW/hour	3,2 - 3,8
<b>RUIDO &amp; TIEMPO DE CICLO</b>		
Nivel de Ruido	dB	> 62
Duración del Programa (Predeterminado)	min	59
<b>SISTEMA DE CONTROL</b>		
Motor Inverter		Si
Resistencia	W	3.200
Sistema de Desagüe		Por Gravedad
Sistema Parada Emergencia		Si
Interfaz de Dosificación Automática		Si
Amortiguadores		4
<b>PROGRAMAS</b>		
		90°C
		75°C
		60°C
		40°C/30°C
		Personalizado PGM (*)
<b>ACABADO</b>		
Tambor		Acero Inoxidable
<b>PROTECCIONES</b>		
Fusible PCB - Panel de Control Principal	amps	12
Fusible PCB - Ensamblaje de Filtro	amps	15

(\*) Se presiona durante 3 segundos el ciclo y se personaliza el ciclo a la temperatura deseada. Las dimensiones y pesos son aproximados. Diseño, características y especificaciones sujetas a cambios sin previo aviso. El nombre del modelo puede variar según el país.

### MODELOS DISPONIBLES:

- Side By Side (No remontable) | Eléctrica